

# A70スープラ フロントロアアームブシュ取り外し作業要領

## 準備工具

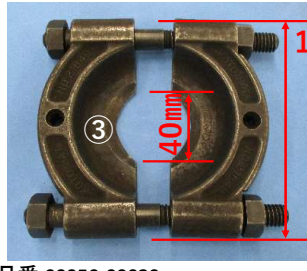

①  
タガネ  
ハンマー



品番:09950-00020  
ベアリングリムバ



品番:09570-24010  
リムバ & リブ レセター アイソレーションマウントクッション



Φ35ソケット  
(同様の代替品で可)



必要寸法  
外径Φ46



品番:09950-60010

リブレセター(同様の代替品で可)

ブシの先端荷重を受ける為に必要

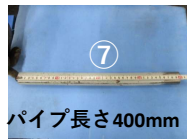

パイプ長さ400mm

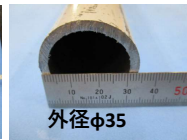

外径φ35

## 作業手順



1. No.1、No.2ブシのフランジをタガネ①で起こす。  
(ベアリングリムバの歯を入れるため)(2の拡大写真)  
アーム側を変形させないように注意

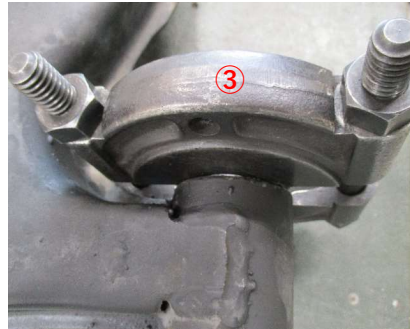

2. 起こしたブシのフランジとアームの間にベアリングリムバ③を取り付ける。



3. ブシを抜くためにフランジが無い側からブシに荷重をかける。その際ベアリングリムバ③でアームを支持出来るよう挟む。



4. 準備工具とアームを油圧プレスにセットする。  
なお「写真撮影の支え」は実際の作業では不要です。

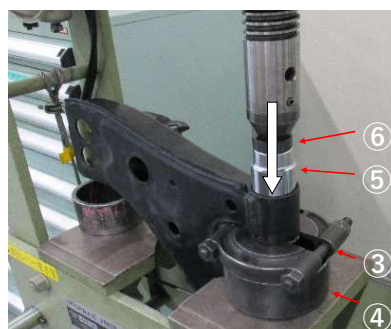

5. No.1ブシを抜く。

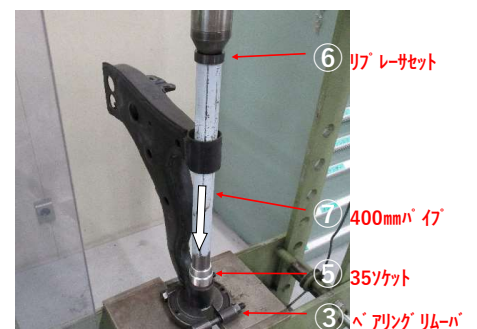

6. No.2ブシはパイプ⑦を使って抜く。